

SPECIALHYTT FÖR TERRÄNGBIL 13











ALLMÄNT

Schemat visar bara behandlingsställen som är speciella för denna fordonstyp. Övrig rostskyddsbehandling utförs enligt anvisningarna i FSD 6677.

OBSERVERA!

Personal som ska utföra rostskyddsbehandling ska först läsa säkerhetsföreskrifterna i FSD 6677.

Teckenförklaring

	Hål eller öppningar utan plugg		Inifrån åtkomliga hål med plugg
	Hål med plugg/som pluggas		Hål för behandling endast i samband med utbyte av karosseridetalj
	Hål med gängad propp		Öppna ytor som skall behandlas
	Utifrån åtkomliga hål		Sprutriktnig
	Inifrån åtkomliga hål		Underifrån

Hålen är antingen öppningar i konstruktionen eller borrarade hål. Om hål saknas, borra enligt FSD 6677.

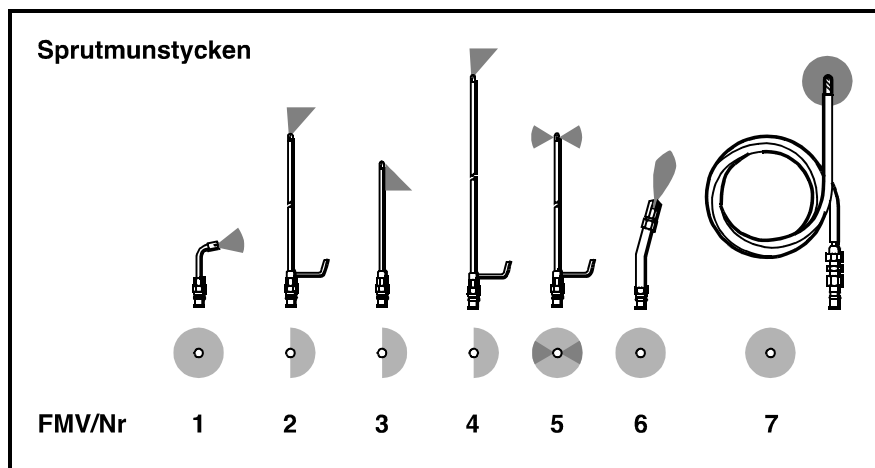

Siffrorna på detaljer, oftast med hålsymbol, anger FMV-beteckning på rekommenderat sprutmunstycke.

ANM:

Efter behandling ska gummilister avtorkas.

UNDERHÅLLSÅTGÄRDER

Specialhytt renoverad



Bild 1. Specialhytt för terrängbil 13, renoverad



Bild 2. Balkkonstruktion i golv och hjulhus sedd underifrån

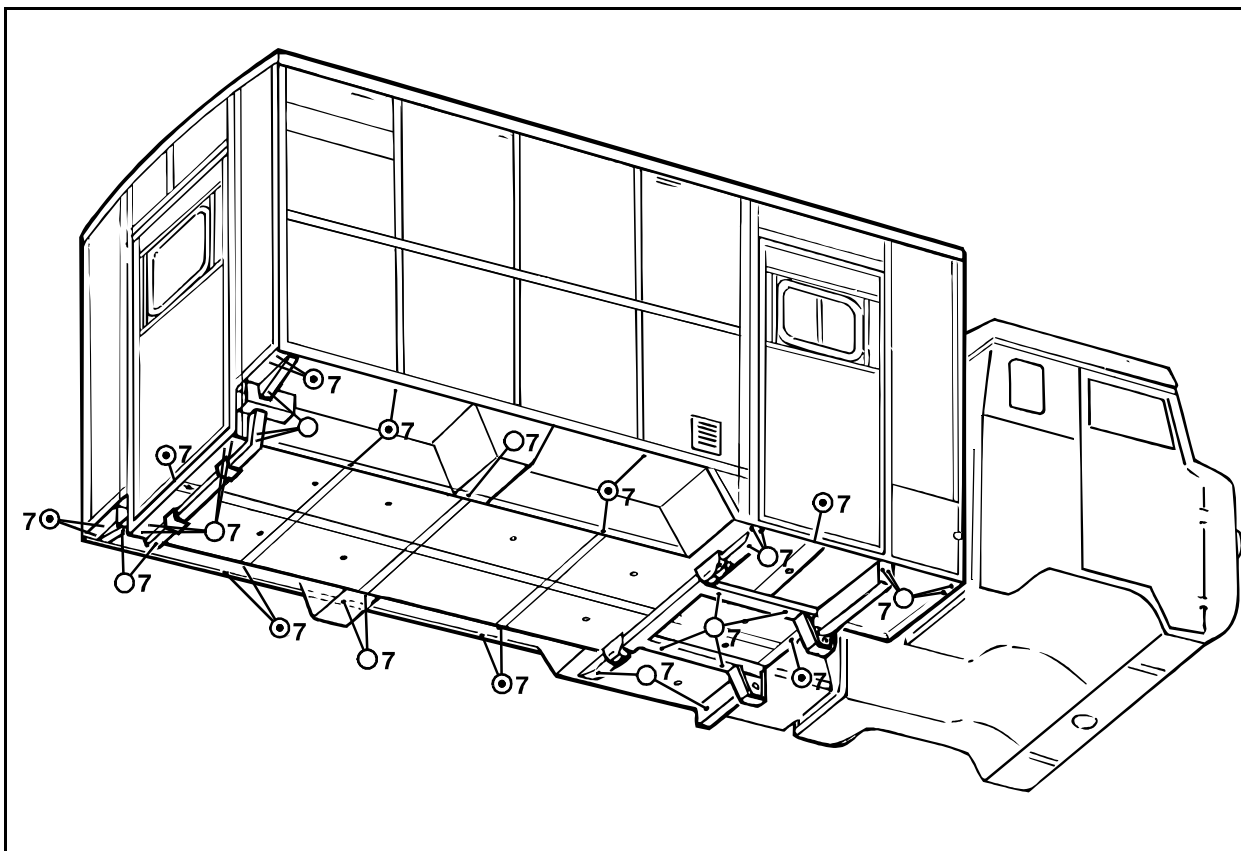

Bild 3. Bak- och sidodörr

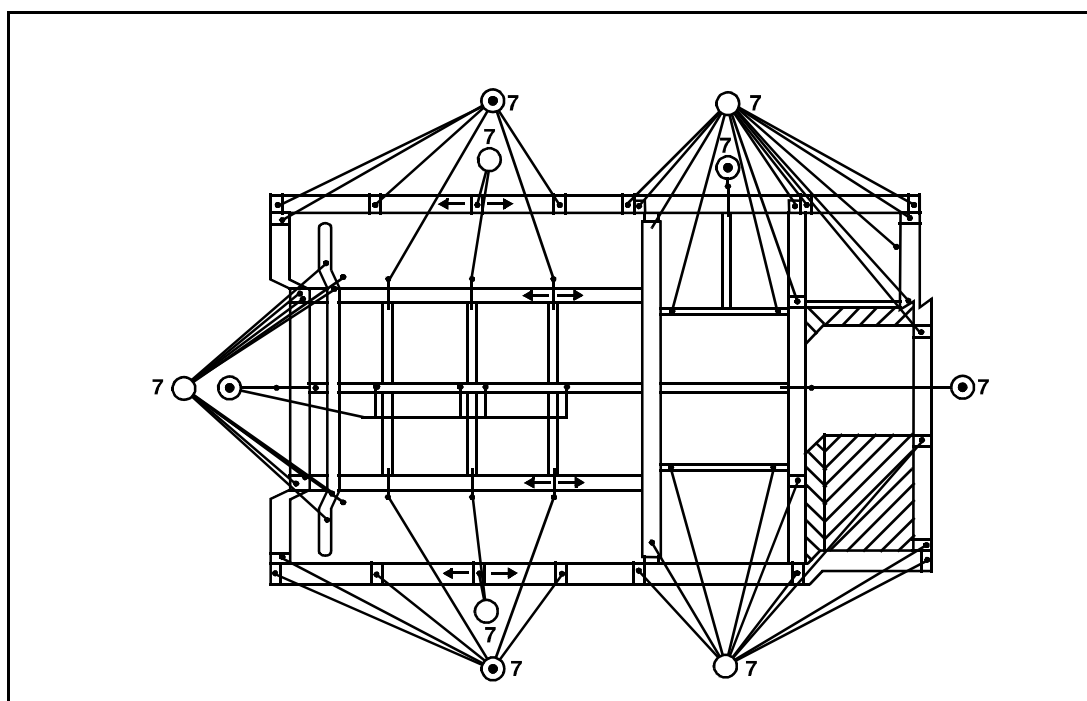

Bild 4. Kedjefack

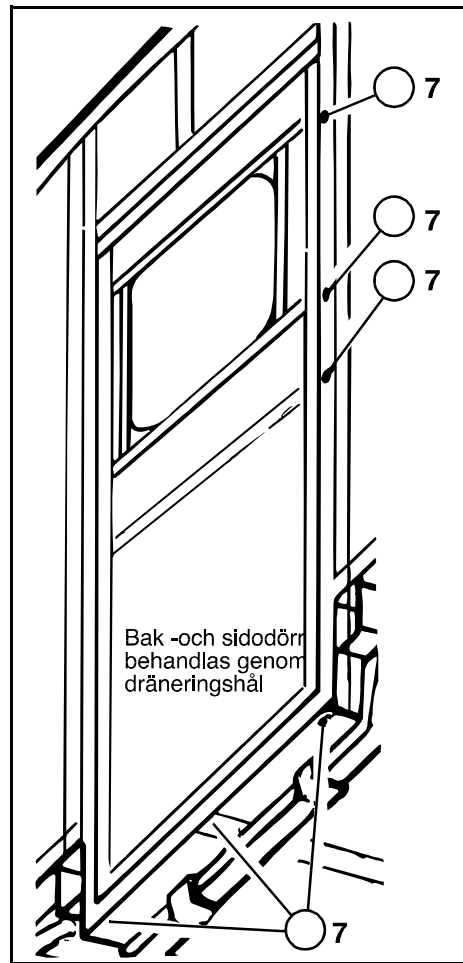

Bild 5. Bottenbalk, stolpar och domkraftsfäste vid värmarfack

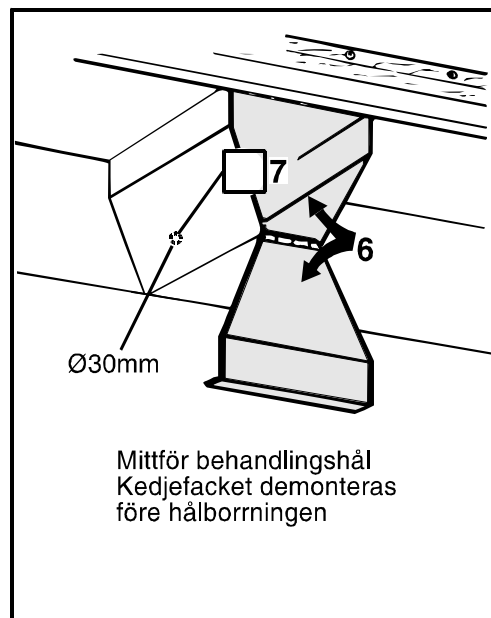

Bild 6. Balkar bak

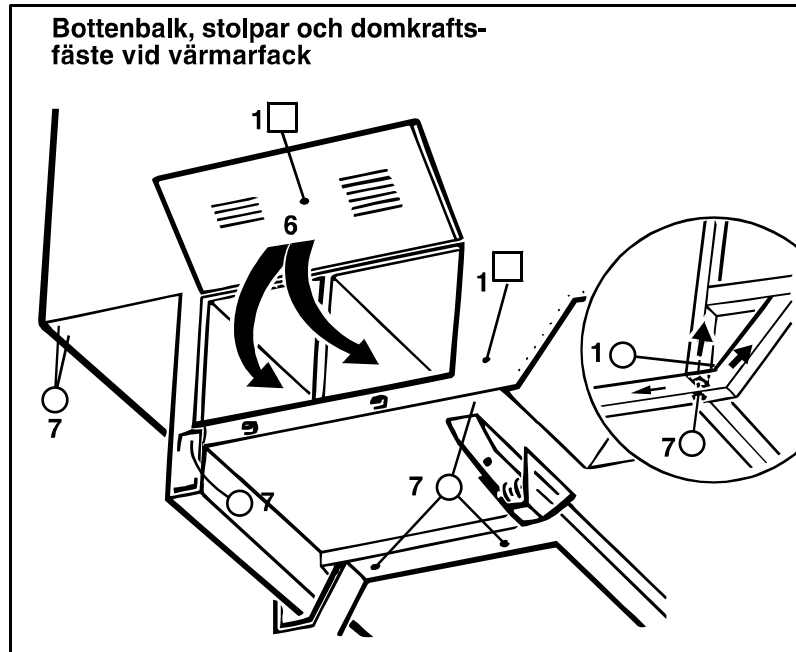

Bild 7. Stolpar, bottenbalk, verktygsfack och domkraftsfästen vid sidodörr

Specialhytt ej renoverad

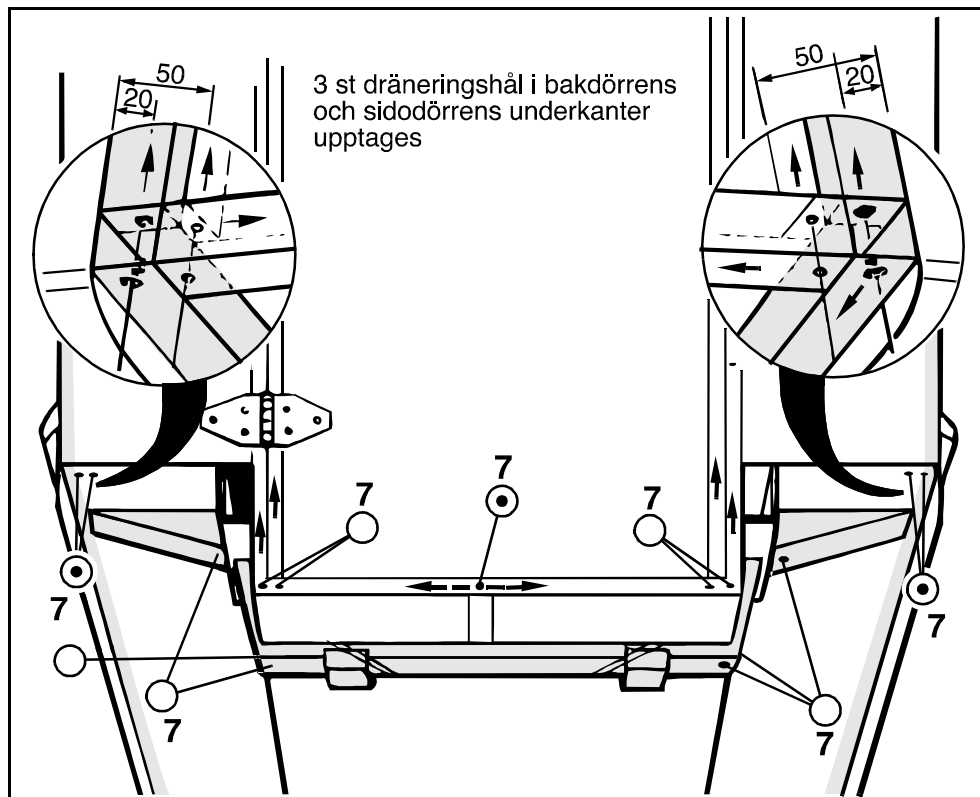

Bild 8. Specialhytt för terrängbil 13, ej renoverad

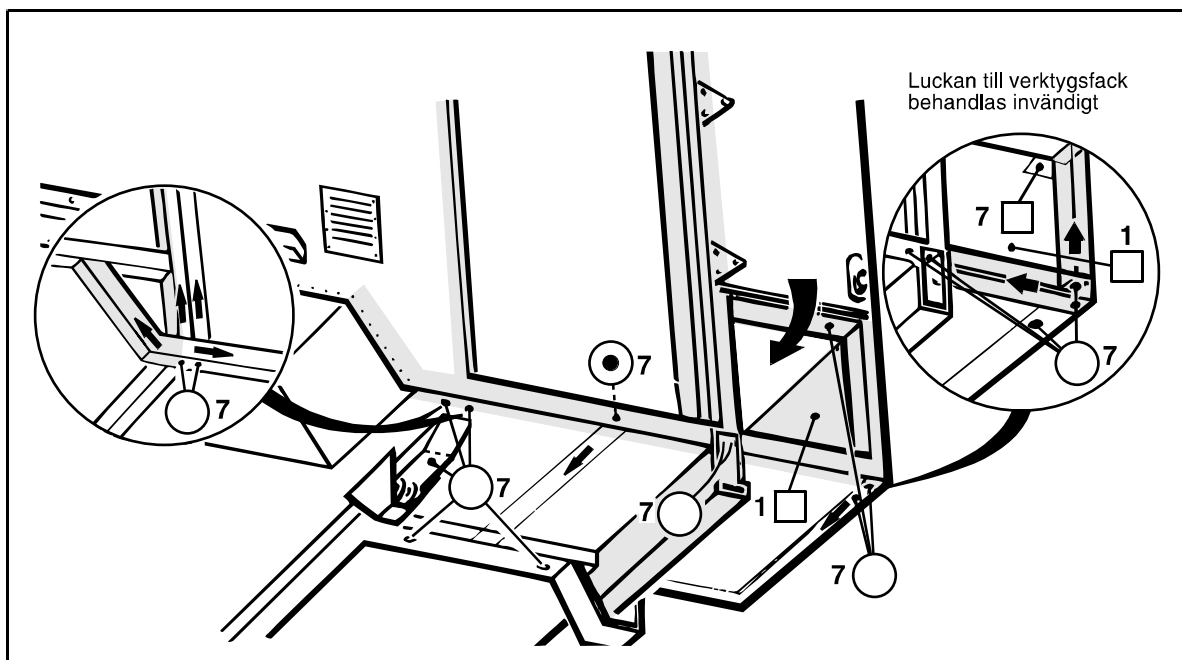

Bild 9. Borrskiss

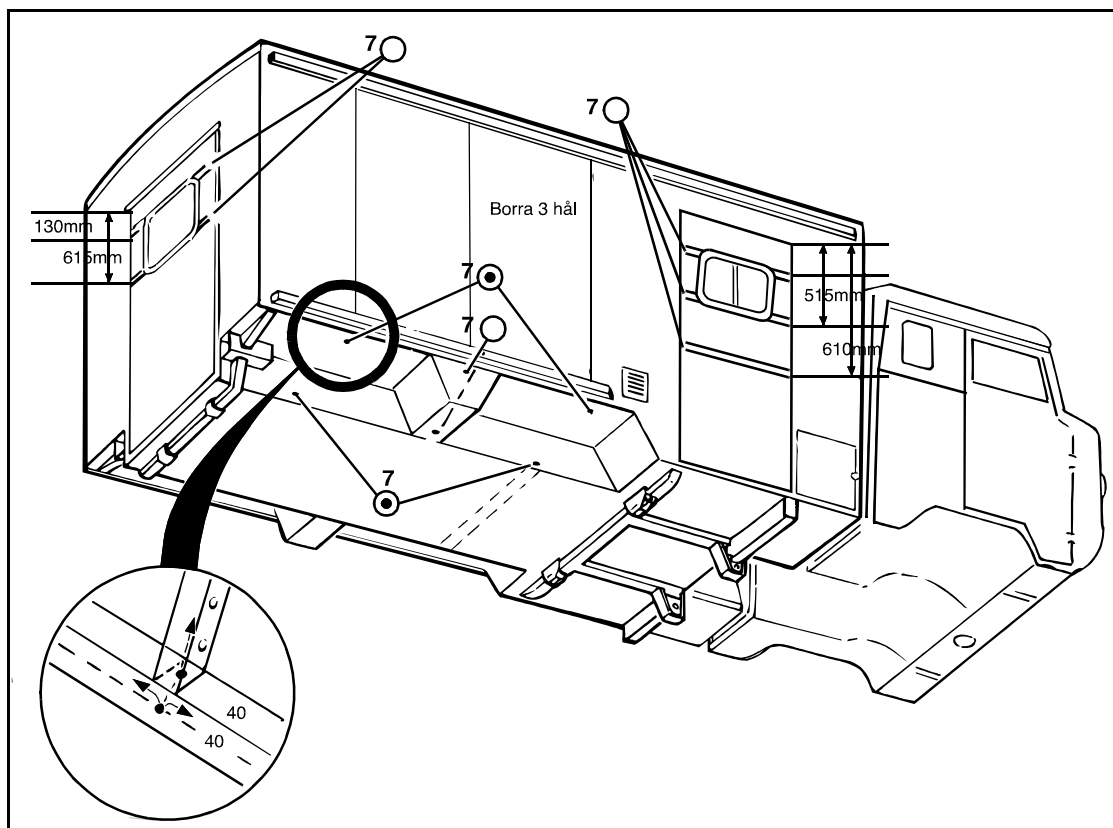

Bild 10. Stolpar, bottenbalk och domkraftsfästen vid bakdörr

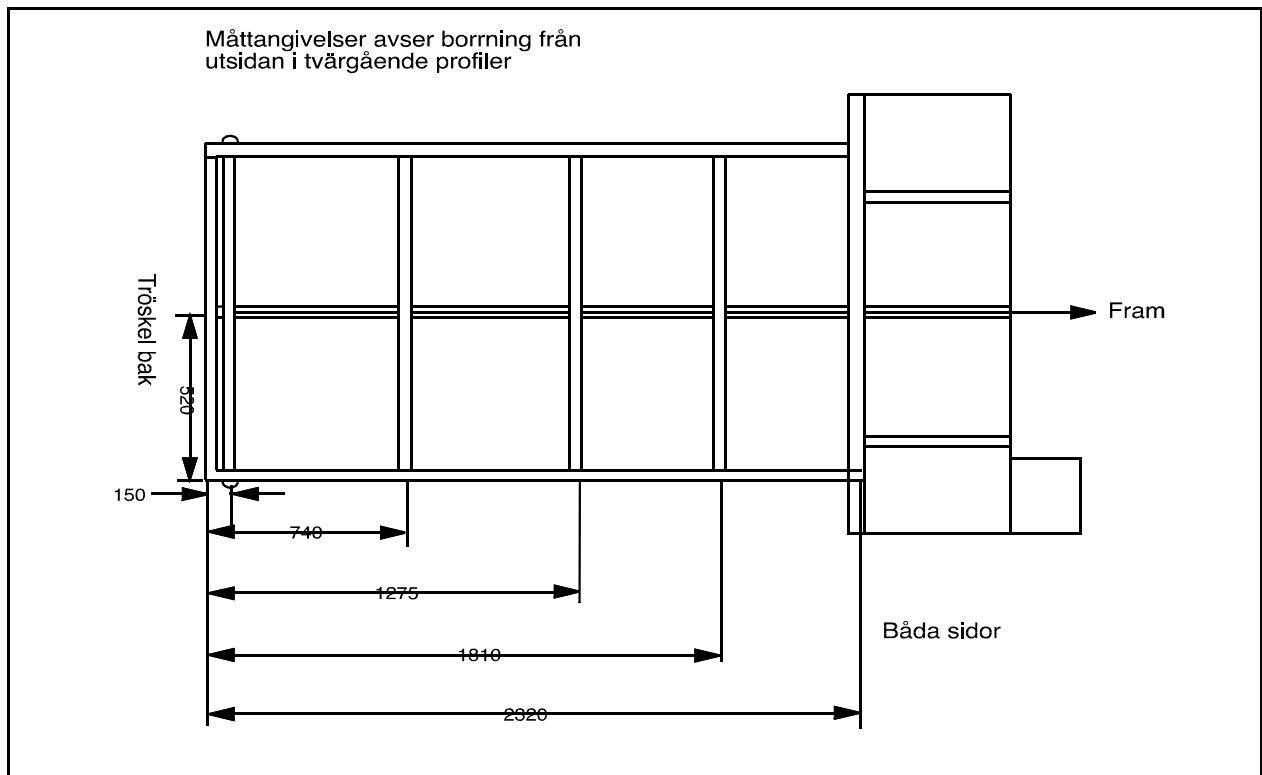

Bild 11. Kedjefack

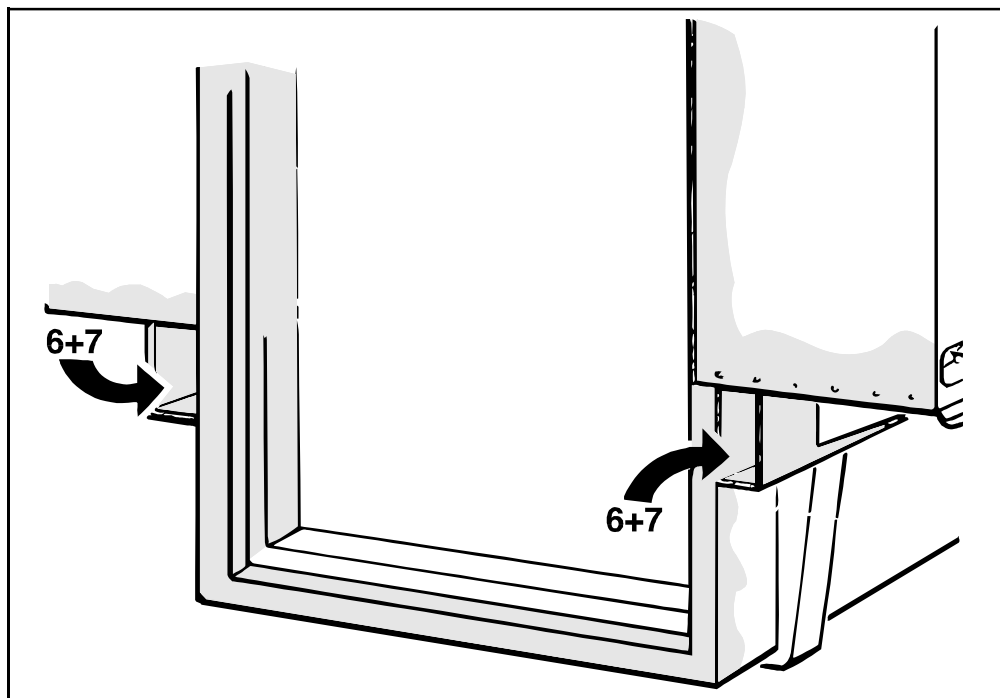

Bild 12. Balkar bak

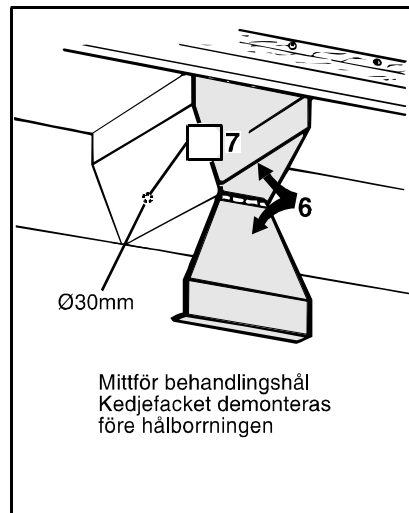
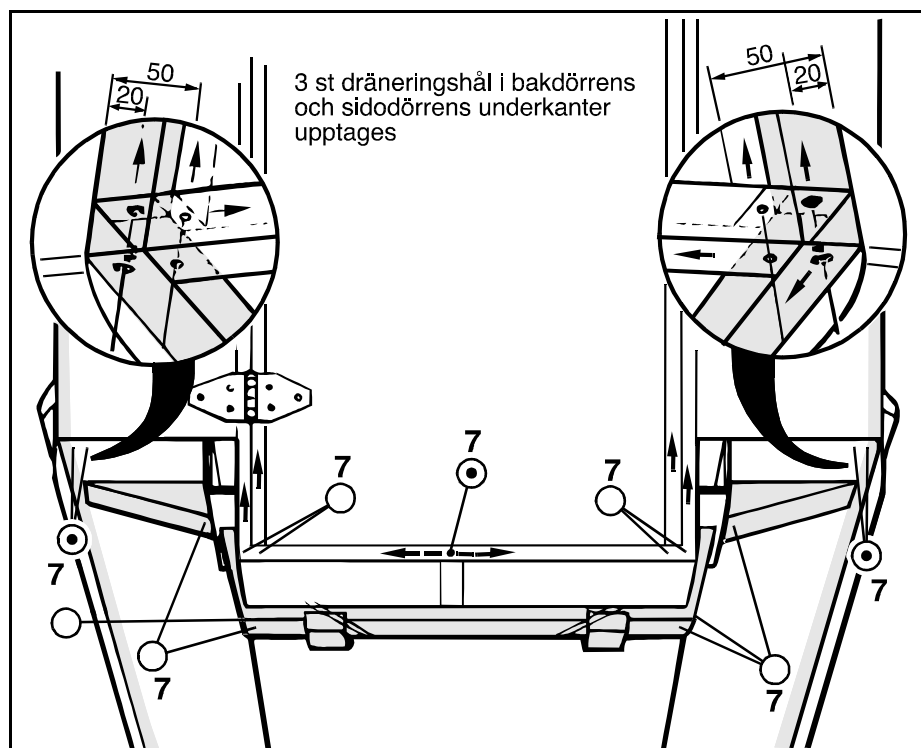
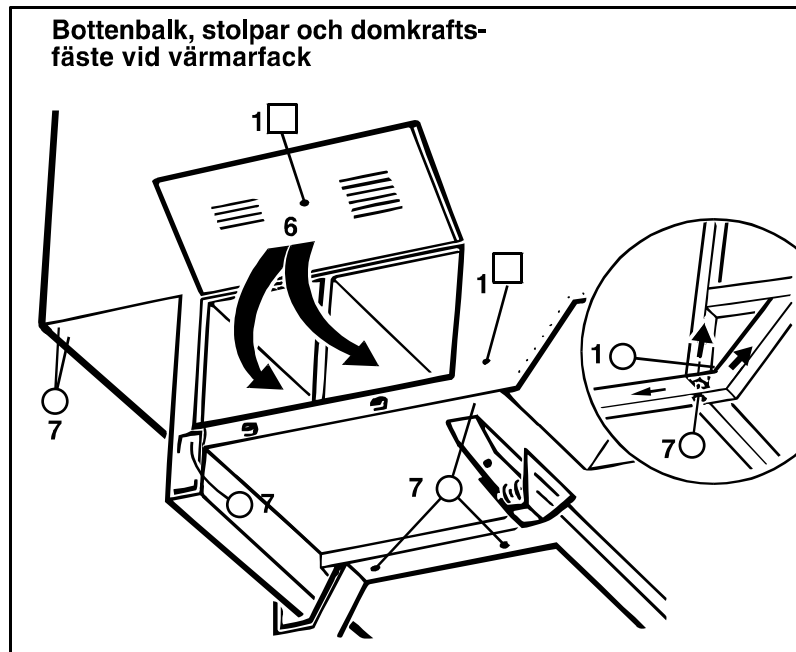

Bild 13. Bottenbalk, stolpar och domkraftsfäste vid värmarack